

Amplificateurs de puissance avec modules d'adaptation CNC

EEA-PAM-5**-F, série 32

Description générale

Les cartes normalisées EEA-PAM-5**-F-32 sont des amplificateurs de puissance à modules d'adaptation CNC intégrés. Elles remplacent chacune deux cartes électroniques conventionnelles.

Ces amplificateurs sont adaptés aux systèmes de positionnement de grande précision, utilisant de simples appareils hydrauliques à commande proportionnelle avec une unité de contrôle d'axe (CNC) ou de position (PLC).

Avantages particuliers

- L'ensemble des caractéristiques des amplificateurs de la série "A".
- Compensation d'hystérésis pour appareils hydrauliques avec/sans contrôle en retour.
- Réglage fin de la zone de recouvrement pour le contrôle de position en boucle fermée avec appareils à recouvrement.
- Réduction du câblage et gain de place dans le rack porte-cartes; source unique d'alimentation en puissance 24V.

- Transition progressive entre la zone de recouvrement et la plage de fonctionnement.
- Méthode économique de positionnement précis avec des appareils hydrauliques proportionnels à recouvrement. Les défauts éventuels de linéarité et de répétitivité (frottements) dans la zone de recouvrement sont compensés par linéarisation électronique.
- Configuration simple à réaliser.
- Fonction de test intégrée simplifiant considérablement la mise en service et le diagnostic.

Plaстрon avant

Diodes-témoins

- [1] Entrée d'alimentation en puissance 24V, verte
- [2] Sortie d'alimentation de commande 15V, verte
- [3] Validation d'alimentation de solénoïde, jaune
- [4] Surcharge, rouge
- [5] Défaillance de LVDT, rouge
- [6] Niveau d'alimentation de solénoïde, jaune

Potentiomètre

- [7] Déport mécanique

Diode-témoin

- [8] Validation de rampes, jaune

Potentiomètres

- [9] Rampe d'accélération
- [10] Rampe de décélération

Sorties de contrôle

- [11] MP1: signal de commande traité
- [12] Zéro électronique
- [13] MP2: position du tiroir (LVDT)

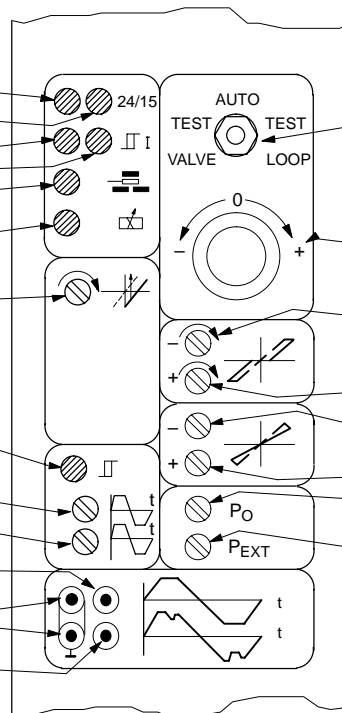

- [14] Commutateur de test
 - TEST VALVE (contrôle hydraulique)
 - AUTO (fonctionnement normal)
 - TEST LOOP (utilisation contrôleur P)
- [15] Potentiomètre de test
- [16] Compensation de zone de recouvrement
- [17] Compensation de zone de recouvrement
- [18] Gain
- [19] Gain
- [20] Gain de zone de recouvrement
- [21] Réglage de gain P

■ Prises Ø 2,00 mm.

▲ Courant de solénoïde pour modèles EEA-PAM-523/525-F.



Ce produit répond, de par sa conception et les essais dont il a fait l'objet, aux normes définies par la directive européenne 89/336/CEE sur la compatibilité électromagnétique (CEM) et les modifications 91/263/CEE, 92/31/CEE et 93/68/CEE, article 5. Pour la mise en place d'une protection conforme et efficace, consulter cette notice ainsi que la fiche 2468 traitant des consignes de câblage de l'électronique Vickers. Les interventions de câblage affectées par cette directive sont signalées par la mention: Compatibilité électromagnétique (CEM).

Codes de désignation

| Modèle d'amplificateur | Appareils hydrauliques |
|------------------------|------------------------|
| EEA-PAM-523-F-32 | KDG4V-3 |
| EEA-PAM-525-F-32 | KDG4V-5 |
| EEA-PAM-533-F-32 | KFDG4V-3 |
| EEA-PAM-535-F-32 | KFDG4V-5 |
| EEA-PAM-561-F-32 | KFDG5V-5/7 |
| EEA-PAM-568-F-32 | KFDG5V-8 |
| EEA-PAM-581-F-32 | KHDG5V-5/7/8 |

Caractéristiques de fonctionnement

| | | |
|---|-----------------|--|
| Alimentation en puissance | bdz32 | Selon l'amplificateur de base, par exemple pour EEA-PAM-535-F-32 voir EEA-PAM-535-A-32 |
| Alimentations de commande (sorties) | z22 | +15V pour LVDT seulement |
| Tensions de référence | z2 b2 | +10V x 5 mA -10V x 5 mA |
| Entrées analogiques: Entrées de commande | | |
| Entrées de tension non inverseuse | b6, b8, b10, z8 | |
| Entrée de tension inverseuse | z10 | |
| Plage de tension | | ± 10V |
| Impédance d'entrée (tension) | | 47 kΩ |
| Entrée de courant | d28 | |
| Plage d'intensité | | ± 20 mA |
| Impédance d'entrée (courant) | | 100Ω |
| Entrée vers générateur de rampes | | Inversion possible à l'aide du cavalier équipant le connecteur X30 sur la carte (voir page 4, le schéma de principe) |
| Plage de tension | | ± 10V |
| Impédance d'entrée | | 10 kΩ |
| Signal de vitesse demandée | d10, d16 | |
| Plage de tension | | ± 10V |
| Impédance d'entrée | | 15 kΩ |
| Entrées numériques: | | |
| Validation de sortie (alimentation solénoïde) | z24 | |
| Validation de rampes | b24 | |
| Validation | | 17 à 40V |
| Invalidation | | 0 à 3,5V |
| Courant de charge | | ≤ 10 mA |
| Sorties analogiques: | | |
| Sortie de contrôleur P | | |
| Plage de tension | d12 | ± 10V |
| Impédance de charge | | ≥ 10 kΩ; protection court-circuit |
| Sortie de générateur de rampes | d26 | |
| Plage de tension | | ± 10V |
| Impédance de charge | | ≥ 10 kΩ; protection court-circuit |

Voir page suivante

| | | |
|--|------------------|--|
| Sortie d'alarme: Mise de l'alarme Signal | z12 | Validation de l'amplificateur (sur broche z24) à la mise sous tension <i>Fort</i> en cas d'alarme: Sortie = tension d'alimentation moins 2V I = 50 mA maxi. <i>Faible</i> en cas de surcharge (signal maintenu jusqu'au réarmement): Sortie = 0 à +/-2V Résistance de sortie = 50Ω |
| Réarmement après défaillance | | Invalidation puis revalidation sur broche z24 |
| Potentiomètres: Compensation de zone de recouvrement, réglage séparé pour chaque solénoïde Gain, réglage séparé pour chaque solénoïde Gain de zone de recouvrement P _o Réglage de gain P _{EXT} : sans liaison avec liaison | | 0 à 50% 40 à 90% 15 à 43 fois 0,1 à 5 fois 2 à 100 fois |
| | entre d18 et d20 | |
| Contrôleur P intégré | | Le circuit d'entrée de la carte d'amplificateur de puissance remplit le rôle d'un amplificateur différentiel entre le signal de valeur demandée et le signal de contrôle en retour. Le générateur de rampes peut servir de générateur de profil. Attention: avec le potentiomètre de test en position TEST LOOP, il est indispensable que le signal de commande soit relié à d8, et que d14 soit relié à l'entrée de signal de commande de l'étage d'entrée. |
| Compensation d'hystérésis: Avec liaison | entre d2 et d6 | Uniquement pour distributeurs KDG4V-* |
| Sorties de contrôle: Signal de commande traité de l'amplificateur de puissance Position du tiroir (LVDT) ▲ Plage de tension Impédance des sorties de contrôle | MP1 MP2 | ± 10V 10 kΩ |
| Conditions ambiantes: Plage de température de stockage Plage de température de fonctionnement | | -25 à +85°C 0 à 50°C |
| Masse | | 0,4 kg environ |
| Notice de montage et de mise en service (accompagnant l'amplificateur) Consignes de câblage de l'électronique Vickers Conseils d'utilisation (disponible sur demande) | | 9171 2468 9059 |
| Commutateur de test | | Voir trois pages plus loin |
| Produits complémentaires: Alimentations en puissance Accessoires électroniques Appareil d'essai portatif | | Voir les catalogues: 2419 2460 2462 et 2315 |

▲ Courant de solénoïde pour modèles EEA-PAM-523/525-F.

Schéma de principe

EEA-PAM-5**-F-32

Ce schéma complète, sans le remplacer, celui de l'amplificateur de base EEA-PAM-5**-A

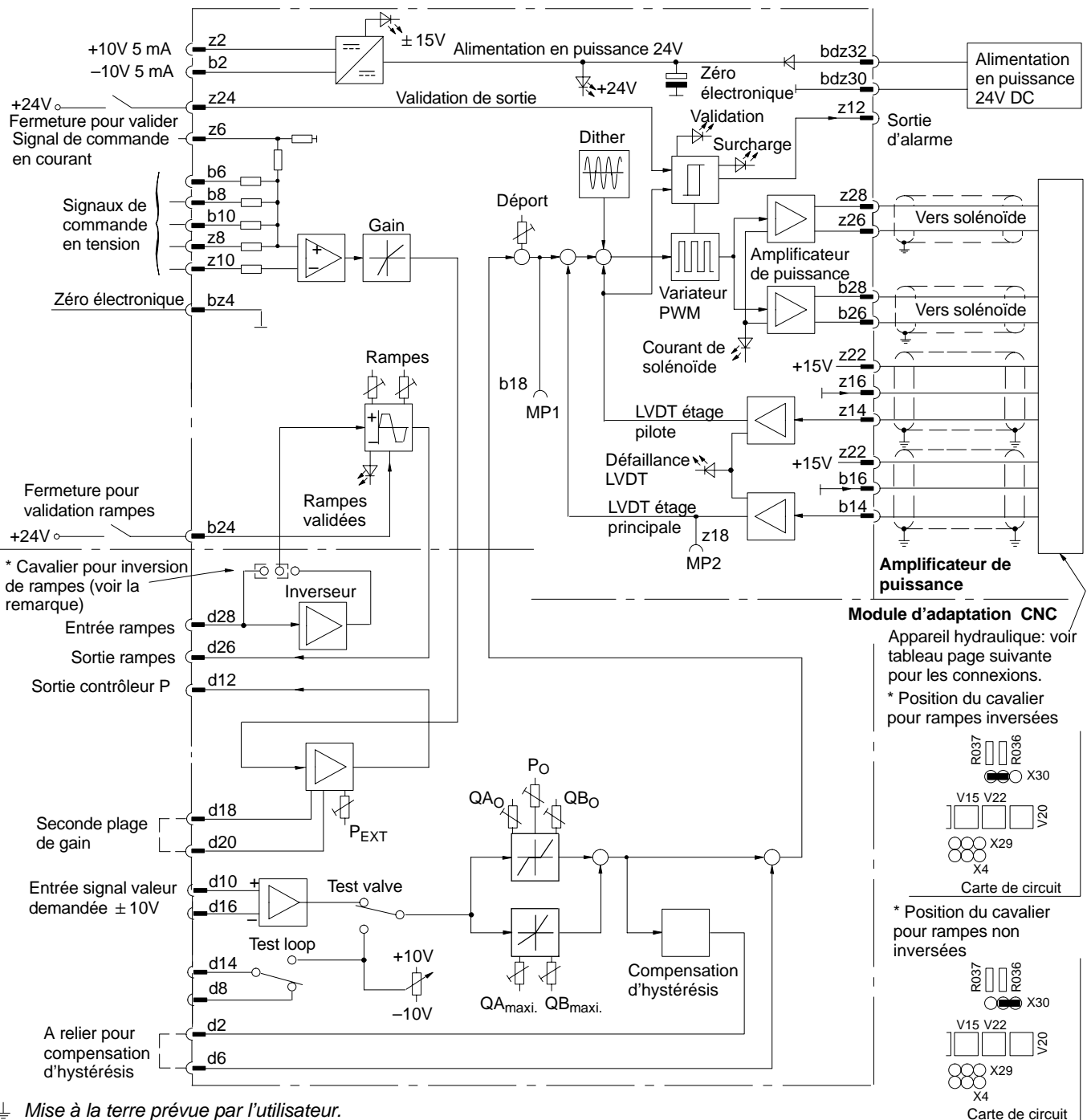

⊥ Mise à la terre prévue par l'utilisateur.



Attention: Compatibilité électromagnétique (CEM)

Il est indispensable que le câblage et les connexions soient réalisés conformément aux consignes figurant dans cette notice. Une protection efficace exige que l'armoire électrique de l'utilisateur, le bloc foré ou la plaque de base de l'appareil hydraulique, ainsi que les blindages de câble soient convenablement reliés à la terre. Pour les amplificateurs intégrés, il convient d'utiliser un connecteur métallique à 7 broches (n° de pièce 934939).

Par ailleurs, l'appareil hydraulique et les câbles seront toujours installés aussi loin que possible de toute source d'émissions électromagnétiques telle que câble haute tension, relais, certains émetteurs-récepteurs radio portatifs, etc. Si les conditions sont particulièrement difficiles, il faudra éventuellement prévoir un blindage supplémentaire.

Connexions de solénoïdes et de capteur LVDT pour appareils hydrauliques proportionnels

| Amplificateur | Solénoïde avec LVDT et/ou pour débit de P sur B | Solénoïde sans LVDT ou sur appareil pilote | LVDT d'étage pilote (connecteur noir): | | | | LVDT d'étage principal (connecteur gris): | | | |
|------------------|---|--|--|-----|-----|---------------|---|-----|-----|---------------|
| | | | Broche 1 | 2 | 3 | 4 | Broche 1 | 2 | 3 | 4 |
| EEA-PAM-523-F-32 | b26/b28 | z26/z28 | - | - | - | Non connectée | - | - | - | Non connectée |
| EEA-PAM-525-F-32 | b26/b28 | z26/z28 | - | - | - | Non connectée | - | - | - | Non connectée |
| EEA-PAM-533-F-32 | b26/b28 | z26/z28 | - | - | - | Non connectée | b14 | z22 | b16 | Non connectée |
| EEA-PAM-535-F-32 | b26/b28 | z26/z28 | - | - | - | Non connectée | b14 | z22 | b16 | Non connectée |
| EEA-PAM-561-F-32 | - | z26/z28 | - | - | - | Non connectée | b14 | z22 | b16 | Non connectée |
| EEA-PAM-568-F-32 | - | z26/z28 | - | - | - | Non connectée | b14 | z22 | b16 | Non connectée |
| EEA-PAM-581-F-32 | - | z26/z28 | z14 | z22 | z16 | Non connectée | b14 | z22 | b16 | Non connectée |

Dimensions en mm

Unité enfichable de hauteur 3U, suivant CEI 297

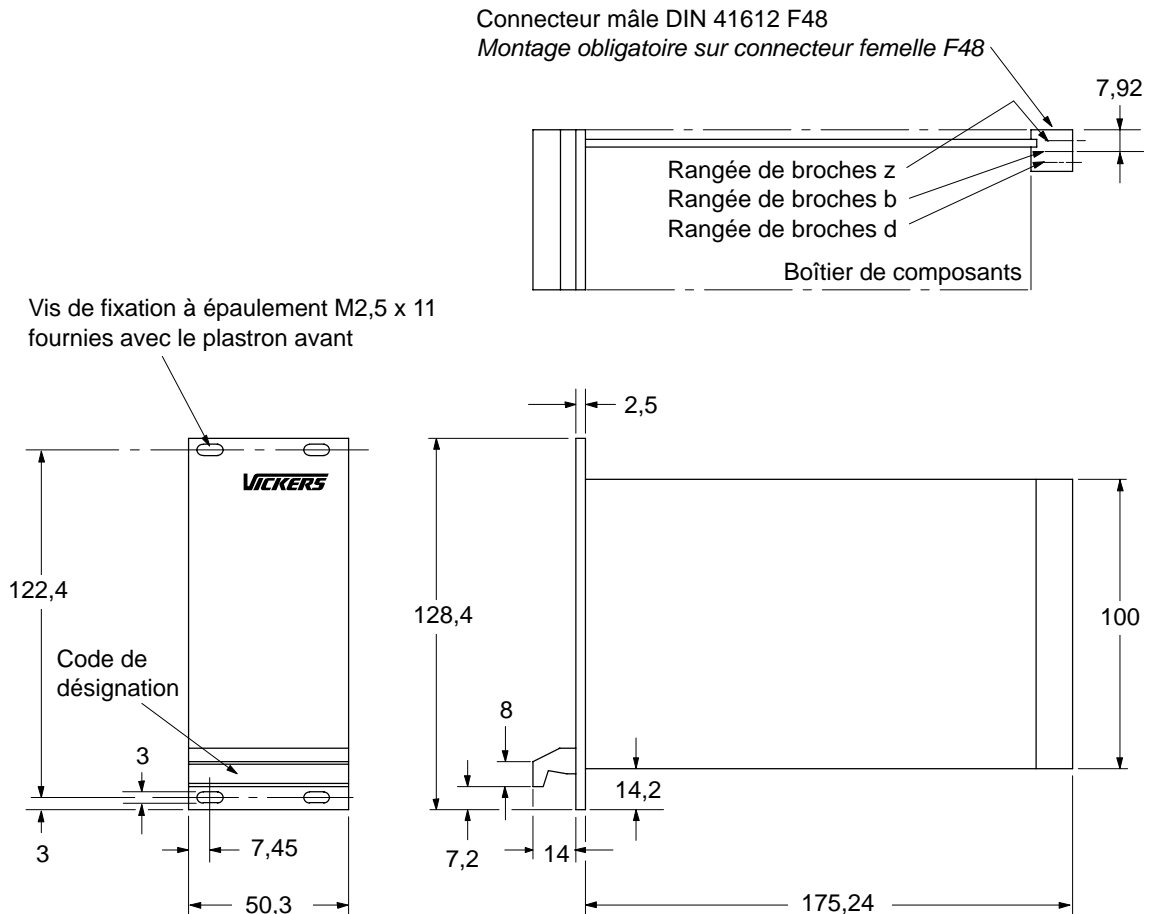

Commutateur de test

Le commutateur à 3 positions, situé sur le plastron avant, permet de contrôler le fonctionnement du récepteur hydraulique. Pour passer d'un mode à l'autre, il convient de soulever légèrement la commande avant de la tourner.

Important

Avant de déplacer le commutateur vers TEST VALVE ou TEST LOOP, il est indispensable que le potentiomètre de test soit ramené à "0" pour éviter le risque de mouvements intempestifs du récepteur.

Positions du commutateur:

AUTO

Le module fonctionne en boucle fermée; il utilise les signaux de commande externes. Le potentiomètre de test est déconnecté.

TEST VALVE

Le potentiomètre fournit directement un signal de commande en boucle ouverte pour l'appareil hydraulique; le signal d'entrée externe est déconnecté. Cette configuration permet de contrôler la partie hydraulique du système.

TEST LOOP

Le potentiomètre de test, pour autant qu'il soit en position "TEST LOOP" (boucle fermée), peut servir à commander le contrôleur P. Le signal d'entrée externe est alors déconnecté (voir le circuit ci-dessous). Cette position du commutateur de test ne peut être utilisée que pour le contrôleur P.

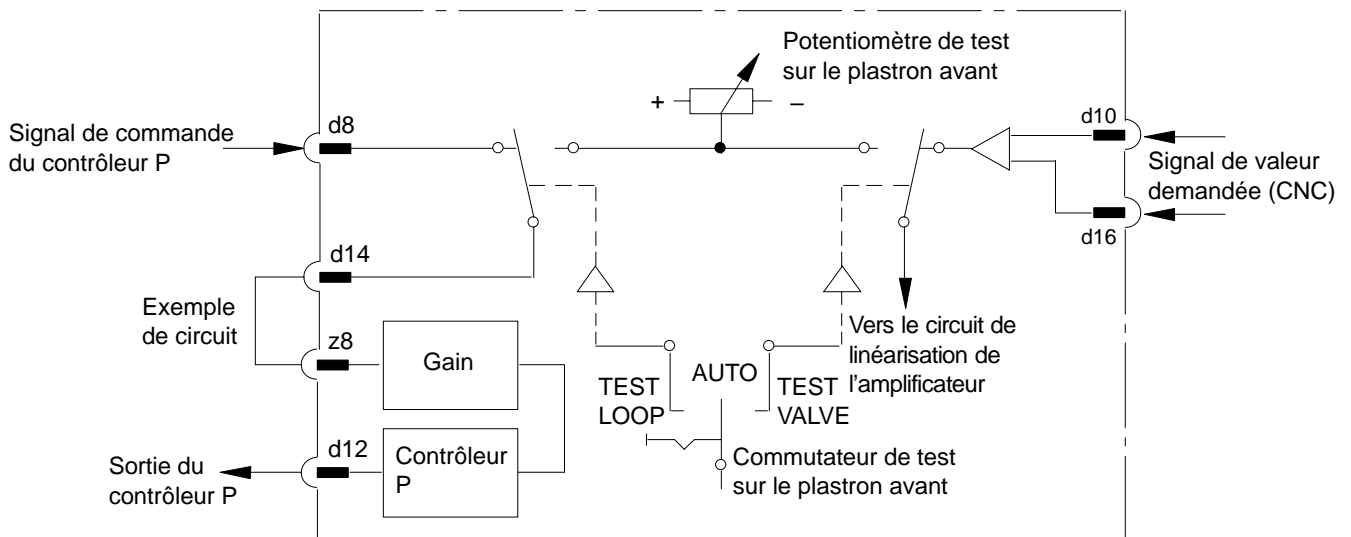

Exemple d'utilisation

Module de positionnement avec unité CNC de contrôle d'axe

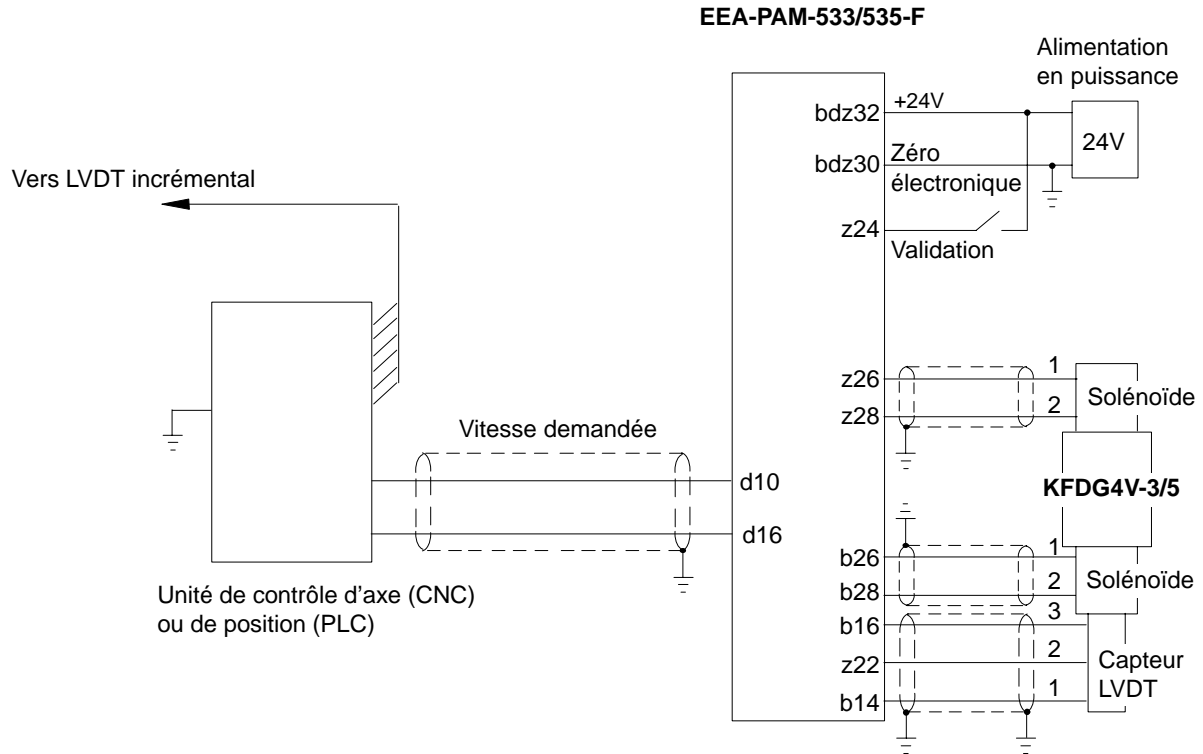

⊥ Mise à la terre prévue par l'utilisateur.